

GB

Nr. M007 040 541-2

GB

3-Channel-music light

Music light with 3 pre-fixed channels. The module creates a special play of light full of life (with alternating effects). Power: 230 Volt~, 3 x 500 W max.

Price group: 7

deutsch / english / español / français / greek / niederlands / portugües / suomalainen

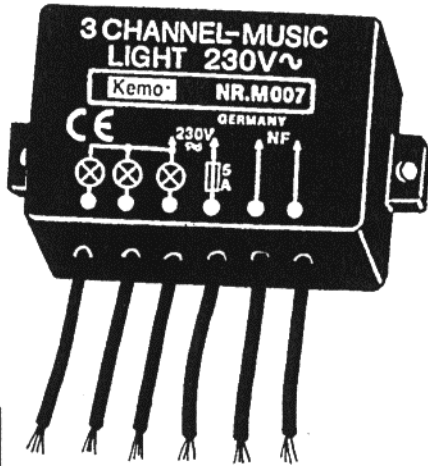

4024028030074

16 Kemo Germany # 04-194

D

Nr. M007 040 541-2

D

3-Kanal-Lichtorgel

Lichtorgel mit 3 fest eingestellten Kanälen. Das Modul erzeugt ein sehr lebhaftes Lichtspiel mit Wechseleffekten. Leistung: 230 Volt~, 3 x 500 Watt max.

Preisgruppe: 7

deutsch / english / español / français / greek / niederlands / portugües / suomalainen

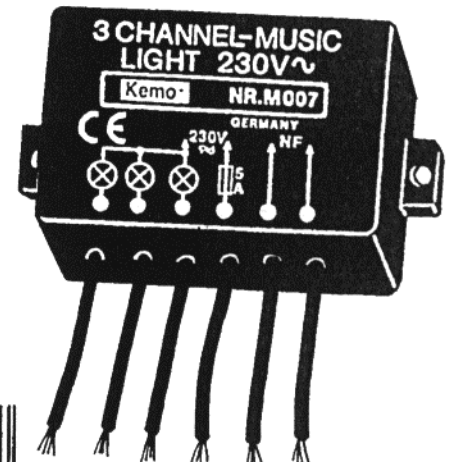

4024028030074

Kemo Germany # 04-194

1

D / Potentiometer
E / potenciómetro
F / potentiometre
GB / potentiometer
NL / polimeter
P / potênciometro
SF / potentiometri

D / zur Lautsprecherbuchse z.B. Radio
E / al clavijero del altavoz p.ej. radio
F / vers prise haut-parleur par ex. radio
GB / to loudspeaker receptacle, e.g. radio
NL / naar luidspreker, bijv. radio
P / para o altafalante tomada por exemplo Rádio
SF / kaiutinliitäntään esim. radiossa

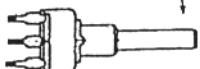

ca. 100...250 Ohm

D = NF / E = B.F. / F = BF / GB = A.F. / NL = LF / P = AF / SF = NF

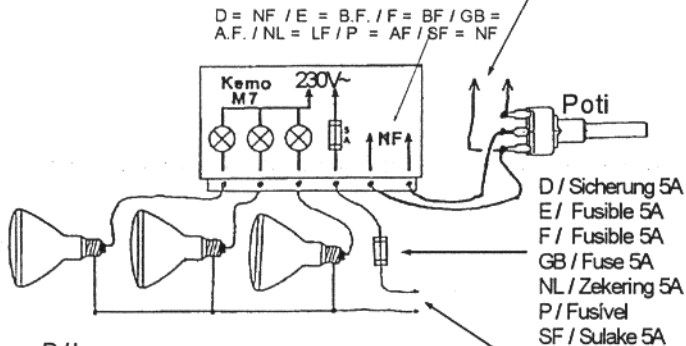

D / Sicherung 5A
E / Fusible 5A
F / Fusible 5A
GB / Fuse 5A
NL / Zekering 5A
P / Fusível
SF / Sulake 5A

D / Lampen
E / Lámparas
F / Lampes
GB / Lamps
NL / Lampen
P / Lâmpadas
SF / Hehkulampuille

D / zur Steckdose 230V~
E / a la caja de enchufe 230V~
F / vers prise 230V~
GB / to socket 230V~
NL / naar stopcontact 230V~
P / para a tomada 230V~
SF / 230V~ pistorasiaan

SF

Nr. M007 040 541-2

SF

3-kanava valourut

Valourut kolmella kiinteästi säädetyllä kanavalla. Moduuli aikaansaa hyvin eloisan valovaikutuksen vuoroilmiöineen. Teho: 230V~, maks. 3 x 500 W.

Hintaluokka: 7

deutsch / english / español / français / greek / niederlands / portugües / suomalainen

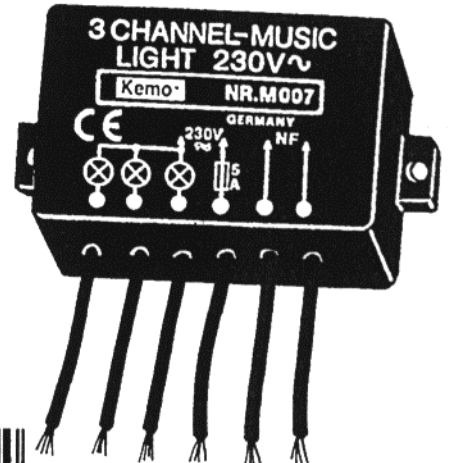

4024028030074

Kemo Germany # 04-194

3

NL

Nr. M007 040 541-2

NL

3-Kanaals-lichtorgel

Lichtorgel met 3 vast ingestelde kanalen. Deze module wekt een levendig lichtspel met wisseleffecten op. Voor 230 Volt~, max. 3 x 500 watt.

Prijsgroep: 7

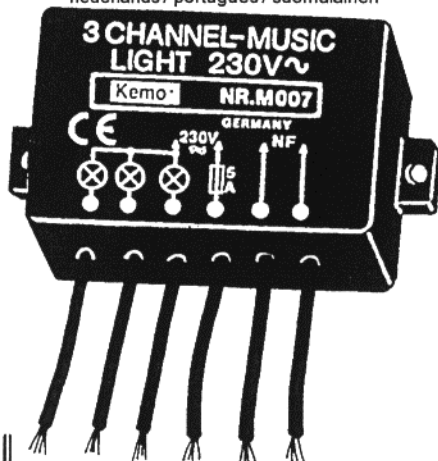
deutsch / english / español / français / greek /
nederlands / português / suomalainen

M007



4024028030074

2 Kemo Germany # 04-194

F

Nr. M007 040 541-2

F

Orgue lumineux 3 canaux

Orgue lumineux à 3 canaux pré-réglés. Le module produit un jeu de lumières très animé avec effets changeants. Puissance: 230V~, maxi 3 x 500 W.

Groupe de prix: 7

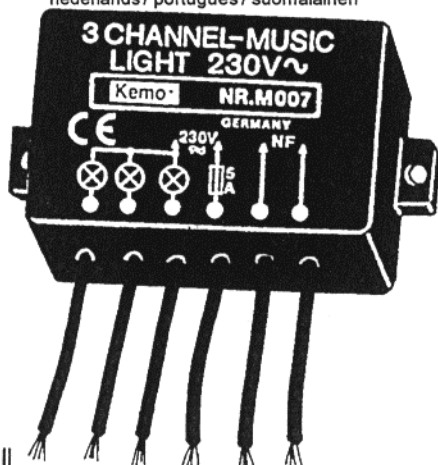
deutsch / english / español / français / greek /
nederlands / português / suomalainen

M007



4024028030074

4 Kemo Germany # 04-194

SF / Yhteissäätimiksi, jos liität suurempiin äänenvoimakkuuksiin, tarvitset n. 100...250 Ohm, 2W lankapotentiometrin. Hehkulamput liitetään kytkentäkaavan mukaisesti. Useampia lamppeja voi kytkeä rinnakkain.

Vain 230V~ hehkulamppuja saa liittää, ei loistevalaisimia tai kvartsilamppuja! Oikosulut ja ylikuormat lamppupiirissä johtavat valourkujen välttämättömään tuhoutumiseen. Kiinnitä siis huomiota laitteen virheettömyyden kytkentään. Tämän lisäksi on kytkettävä n. 5A sulake moduulin virtasyöttöpiiriin, kytkentäkaavan mukaisesti. Koska jokainen moduuli on huolellisesti testattu ennen toimitusta ei korvaavaa laitetta ole mahdollista saada vahinkotapauksessa! Liitoskohdat "NF" liitetään radion, nauhurin tai vahvistimen kaiutinjälöstuloon tai rinnakkain kaiutinkotelon kanssa. 100...250 Ohm lankapotentiometrillä sovitat moduulin vahvistimen äänenvoimakkuuteen. Säädä potentiometri niin, että lamput sytyvät vaihdellen, musiikin tahdissa. Keskimääräinen kanava on vuorovalo-kanava ja siihen liitetyt lamput sytyvät kun musiikki ei soi (taukokanava). Heti kun muut kanavat sytyvät musiikista sammuu tänä kanava, syttyäkseen taas tahtitaukojen aikana (vuorovaloimiö).

EMC:n mukainen liitäntä

Kaikkien rakennosien tulee olla sallittuja 230V AC jännitteelle. Kuristinten täytyy kestää moduulin käyttämän virran. (Esimerkki: Liitetyn moduulin tehontarve on 1500W. Tällöin käytetään 8A kuristimia.) Yllämainitut rakennusosat eivät kuulu moduulin toimitukseen. Käyttäen tätä ulkoista lisäkytkentää vastaa moduuli EY-direktiiviä 89/336/ETY (09.11.1992 päivätty EMC-päätös, sähkömagneettinen yhteensopivuus).

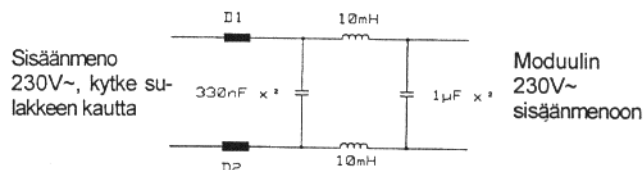

D1/D2 = 6-reikäinen ULA-laajakaistakuristin

15

P/ Como regulador de zumbido para adaptações a maiores níveis de intensidade sonora e um potenciometro metálico, com cerca de 100...250 ómios no mínimo necessário. As lâmpadas incandescentes são ligadas segundo o esquema eléctrico. Podem ser paralelo ligadas mais que uma lâmpada.

Lâmpadas fluorescentes e lâmpadas de quartzo não podem ser ligadas, somente lâmpadas de incandescência com 230V~. Curtos circuitos e sobrecargas na circulação da lâmpada levam imediatamente a destruição do orgão luminoso. Por favor tenha atenção que cablagem da instalação se encontre intacta. Além disso e necessário por em circuito um fusível de segurança de cerca 5 ampéres segundo o esquema eléctrico. Cada um dos modulos foi cuidadosamente controlado as suas funções, neste caso não e possível uma reclamação de substituição.

As correspondencias "NF" sao ligadas com a saída do amplificador do altofalante, radios ou gravador de cassetes sao ligados paralelo a caixa acústica. Com o potenciometro metálico 100...250 ómios e o modulo ao nivel de intensidade sonora do amplificador apropiado. O potenciometro tem de ser apropiado de modo que a lâmpada no compasso da musica brilhe alternadamente. O canal medio é um canal luminoso alterado e as lâmpadas que neste estão ligadas brilham quando a musica não toca (canal de repouso). Assin que os outros canais com musica brilhem apaga-se este canal, e o compasso de repouso começa novamente a cintilar (alteração de efeito luminoso).

Justa junção de EMV

Todos os componentes têm de ser aprovados para uma tensão de rede de 250V AC. As bobinas de choque para a intensidade de corrente ser admissíveis ao modular. (Por exemplo: consumo de corrente ligada do modulares 1500 watt. Neste caso são usadas as 8A bobinas de choque). Os componentes declarados em cima não pertencem ao fornecimento do modulares. Com este externo circuito, corresponde este modular a EG norma 89/336, EWG (EMVG do 09.11.92, electromagnética compatibilidade).

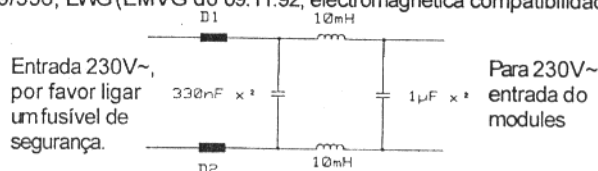

D1/D2 = 6-buraco- UKW banda larga bobina de choque 13

NL / Voor aanpassing aan grotere geluidsvermogens is een draadgewonden potentiometer van ca. 100...250 ohm, minimaal 2 watt noodzakelijk. De gloeilampen worden volgens schema aangesloten. Er kunnen meerdere lampen parallel geschakeld worden. Er mogen geen TL-buizen of kwartslampen worden aangesloten, alleen 230V~ gloeilampen. Kortsluiting in de lampbedrading of overbelasting van de uitgang kunnen onmiddellijk defect raken van het lichtorgel tot gevolg hebben. Let u er daarom beslist op dat bedrading van het lichtorgel foutloos gemonteerd wordt. Bovendien is het noodzakelijk om een zekering van ca. 5A volgens schema voor te schakelen. Omdat elke module voor verzending zorgvuldig op zijn werking getest is, kunnen wij om bovenstaande redenen geen modules ruilen. De aansluitingen "NF" worden op de luidsprekeruitgang van de versterker, radio of cassette recorder, resp. parallel op de luidsprekerbox aangesloten. Met de draadgewonden potentiometer 100...250 ohm wordt de module aangepast aan de geluidsterkte van de versterker. De potentiometer dient dusdanig ingesteld te worden, dat de lampen afwisselend op de maat van de muziek oplichten. Het middelste kanaal is een wissellichtkanaal en de daarop aangesloten lampen gaan branden wanneer er geen muziek is (pauzekanaal). Zodra de andere kanalen bij muziek gaan oplichten, dooft dit kanaal, en flikkeren in muziekpauzes weer op (wissellichteffect).

Aansluiting die voldoet aan de EMC

Alle onderdelen moeten voor een spanning van 250 V AC toegelaten zijn. De ontstoorspoelen moeten overeenkomen met de stroomsterkte of module. (Voorbeeld: de stroomopname van aangesloten module, is 1500 Watt. Dan moeten er 8 A ontstoorspoelen gebruikt worden). De hier genoemde onderdelen behoren niet standaard tot of de module. Met deze externe schakelingen voldoet de module aan de EG-norm 89/336/EWG (EMVG van 09.11.1992, elektromagnetische verenigbaarheid).

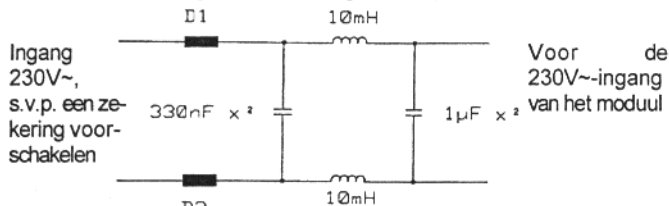

D1/D2 = 6-gaats UKG ontstoorspoel met hoge bandbreedte

F / Pour adaptation à de grandes amplitudes, il faut un potentiomètre à curseur d'env. 100...250 ohms mini 2W comme régulateur de bourdonnements. Les ampoules lumineuses sont raccordées suivant schéma électrique. On peut monter plusieurs lampes en parallèle.

Ne pas raccorder de lampes néon, ni quartz, uniquement des ampoules lumineuses 230V~. Des courts-circuits ou surcharges dans le circuit lampe détruisent immédiatement l'orgue lumineux. Il faut absolument que le raccordement câbles du montage soit impeccable, sans faute. Il faut également intercaler un fusible d'env. 5A en amont suivant schéma électrique. Comme chaque module est testé avant envoi, un remplacement gratuit est exclu pour les raisons citées précédemment. Les raccords "NF" sont soit connectés à la sortie haut-parleur de l'ampli, de la radio ou du cassetophone, soit montés en parallèle au box haut-parleur. Avec le potentiomètre curseur 100...250 ohms on adapte le module à l'intensité de l'ampli. Il faut régler le potentiomètre de telle sorte que les lampes s'allument et changent suivant le rythme de la musique. Le canal central est un canal à "lumière alternante": les lampes raccordées s'allument lorsqu'il n'y a pas de musique (canal de pause). Dès que les autres canaux s'allument avec la musique, le canal central s'éteint pour se rallumer pendant les pauses (effet de lumière alternante).

Raccord conforme à la compatibilité électromagnétique

Il faut que tous les composants soient autorisés pour une tension de service de 250V CA. Les bobines de choc doivent être admis pour l'intensité du courant que le module absorbe. (Exemple: consommation du courant du module 1500 Watt. En ce cas on utilise les bobines de choc 8A.) Les composants susmentionnés n'appartiennent pas au volume de livraison du module. Avec ce mode de connexion extrême le module correspond à la directive de la CE 89/336/ C.E.E. (Loi de la compatibilité électromagnétique du 09.11.1992).

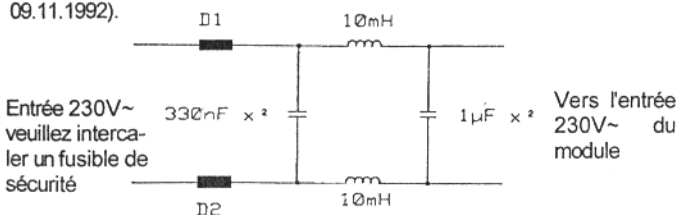

D1/D2 = VHF-Bobine de choc à large bande, 6-trous

Organo luminoso 3 canales

Organo luminoso con 3 canales preajustados. El módulo produce un juego de luz muy vivo con efectos alternos. Potencia: 230 voltio, 3 x500 vatio máx.

Grupo de precios: 7 deutsch / english / español / français / greek / nederlands / portugûes / suomalaisen

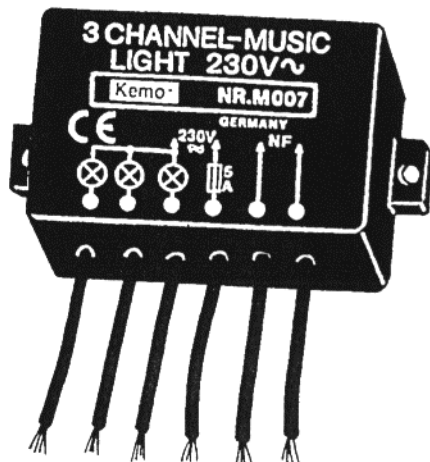

Kemo Germany # 04-194 **5**

ΦΩΤΟΡΥΘΜΙΚΟ 3 ΚΑΝΑΛΙΩΝ
Με 3 καναλια σταθερα ρυθμισμενα, δημιουργει πολυ εντονα φωτιστικα εφφε. Ταση λειτουργιας 230 Volt~, 3 x500 Watt.

Price group: 7

deutsch / english / español / français / greek / nederlands / portugûes / suomalaisen

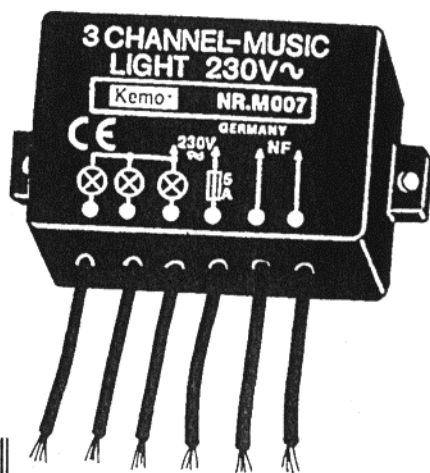

Kemo Germany # 04-194 **7**

Orgão luminoso de 3 canais

Orgão luminoso preparado com 3 canais firmes. O módulo produz um sinal luminoso muito impulsivo com eluminação alternada. Potência: 230V~, máximo 3 x 500 W.

Grupo de preços: 7 deutsch / english / español / français / greek /
nederlands / portuguese / suomalaisen

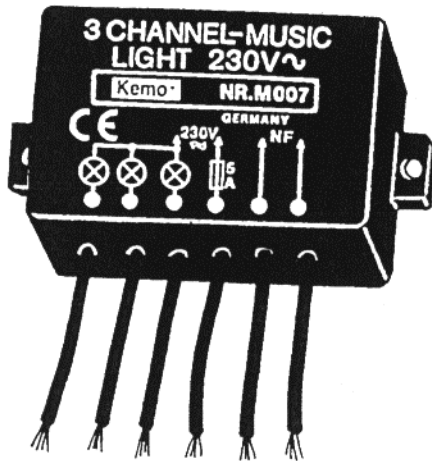

4024028030074

6 Kemo Germany # 04-194

D / Als Summenregler zur Anpassung an größere Lautstärken ist ein Drahtpoti von ca. 100...250 Ohm mind. 2W erforderlich. Die Glühlampen werden gemäß dem Schaltplan angeschlossen. Es können mehrere Lampen parallel geschaltet werden.

Leuchtstoff- und Quarzlampen dürfen nicht angeschlossen werden, nur Glühlampen 230 Volt~. Kurzschlüsse und Überlastung im Lampenkreis führen zur sofortigen Zerstörung der Lichtorgel. Bitte achten Sie daher unbedingt auf eine fehlerlose Verdrahtung der Anlage. Außerdem ist es notwendig, eine Sicherung von ca. 5 Ampere gemäß Schaltplan vorzuschalten. Da jedes Modul vor dem Versand sorgfältig auf Funktion geprüft wurde, ist eine Ersatzleistung aus den obigen Gründen nicht möglich.

Die Anschlüsse "NF" werden mit dem Lautsprecherausgang des Verstärkers, Radios oder Kassettenrecorders verbunden bzw. parallel zur Lautsprecherbox geschaltet. Mit dem Drahtpoti 100...250 Ohm wird das Modul an die Lautstärke des Verstärkers angepaßt. Das Poti ist so einzustellen, daß die Lampen im Takt der Musik aufleuchten und wechseln. Der mittlere Kanal ist ein Wechsellicht-Kanal und die dort angeschlossenen Lampen leuchten auf, wenn keine Musik spielt (Pausenkanal). Sobald die anderen Kanäle bei Musik aufleuchten, verlöscht dieser Kanal, um in den Taktpausen wieder aufzufackern (Wechsellichteffekt).

EMV-gerechter Anschluß

Alle Bauteile müssen für eine Betriebsspannung von 250V AC zugelassen sein. Die Drosseln müssen für die Stromstärke, die das Modul aufnimmt, zulässig sein. (Beispiel: Stromaufnahme des angeschlossenen Moduls 1500 Watt. In diesem Fall werden 8A-Drosseln verwendet.) Die obigen Bauteile gehören nicht zum Lieferumfang des Moduls. Mit dieser externen Beschaltung entspricht das Modul der EG-Richtlinie 89/336/EWG (EMVG vom 09.11.1992, elektromagnetische Verträglichkeit).

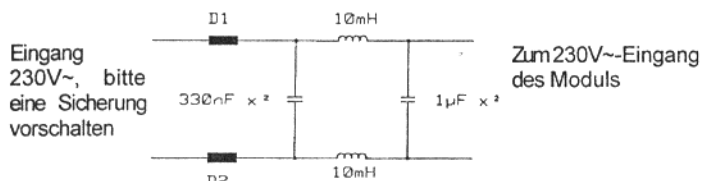

D1/D2 = 6-Loch-UKW-Breitbanddrossel

GB / As summation control to do adjustment at superior loudness level, it will be necessary to use a wire-wound potentiometer of approx. 100...250 Ohm, min. 2W. The glow lamps have to be connected following the connection diagram. It is feasible to connect several lamps parallel.

Fluorescent and quartz lamps should never be connected, solely glow lamps 230 Volt~. Short circuits and overloads within the lamp circuitry will lead to immediate destruction of the music light. Please pay special attention that the wiring of the device is done correctly. Furthermore, it is necessary to connect before, following the connection diagram, a fuse of about 5 Ampere. Considering that each module has been tested carefully before being delivered, there is no possibility of any compensation regarding the above mentioned facts.

The terminals "NF" have to be linked with the loudspeaker output of the amplifier, radio or tape recorder, resp. connected parallel to the loudspeaker housing. Through the wire-wound potentiometer 100...250 Ohm the module can be adjusted to the volume of the amplifier. The potentiometer should be tuned so that the lamps light up and change according to the rhythm of the music. The middle channel is an alternating-light channel and the lamps connected there, will light up, if no music is heard (pause channel). As soon as the other channels light up through music, this channel will extinguish but only till the next music pause, where it will flash again (alternating light effect).

Connection according to EMC

All components must be approved for an operating voltage of 250V AC. The chokes must be approved for the strength of current which the module absorbs. (Example: current consumption of the connected module 1500 Watt. In this case 8A-chokes are used.) The above components are not attached to the module. With this extreme mode of connection the module corresponds to the EC-guideline 89/336 EEC (Law of electromagnetic compatibility (EMC) dated 09.11.1992).

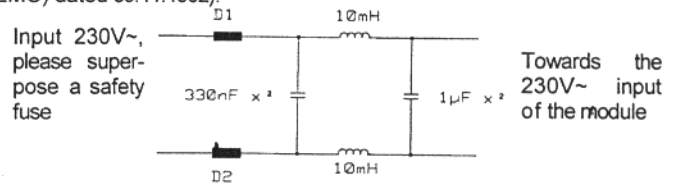

D1/D2 = 6-hole-VHF-wide band choke

E / Como regulador sumario para adaptar a intensidades de sonido superiores se necesita un potenciómetro de alambre de aprox. 100...250 ohmio, min. 2W. Las bombillas se conectan según la esquema de distribución. Es posible de conectar varias lámparas en paralelo. Lámparas fluorescentes y de cuarzo no se deben conectar, solamente bombillas 230 voltio~. Cortocircuitos y sobrecarga en el circuito de lámpara resultan inmediatamente en la destrucción del órgano luminoso. Por eso, observe Vd. absolutamente el cableado correcto de la instalación. Además es necesario de preconnectar un fusible de aprox. 5 amperio según la esquema de distribución. Como la función de cada módulo se examina antes del envío, compensación no es posible por las razones arriba mencionadas.

Las conexiones "NF" se conectan con la salida del altavoz del amplificador, radio o registrador de cassette o se conectan en paralelo a la caja del altavoz. El módulo se ajusta a la intensidad de sonido del amplificador con el potenciómetro de alambre 100...250 ohmio. El potenciómetro tiene que regularse de modo que las lámparas centellean y cambian en el compás de la música. El canal medio es un canal de luz alterna y las lámparas conectadas en este sitio se encienden cuando no hay música (canal de pausa). Luego que los otros canales centellean por música, este canal se va extinguiendo hasta echar llamas de nuevo en las pausas de compás (efecto de luz alterna).

Conexión según la compatibilidad electromagnética

Todos los componentes deben ser admitidos para una tensión de servicio de 250V CA. Es absolutamente necesario que los choques son admitidos para la intensidad de corriente que el módulo absorba. (Ejemplo: consumo de corriente del módulo conectado 1500 Watt. En este caso se utilizan choques 8A.) Los componentes arriba mencionados no pertenecen al volumen de suministro del módulo. Con este modo de conexión extremo el módulo corresponde a la directiva de la CE 89/336/ C.E.E. (Ley de la compatibilidad electromagnética del 09.11.1992).

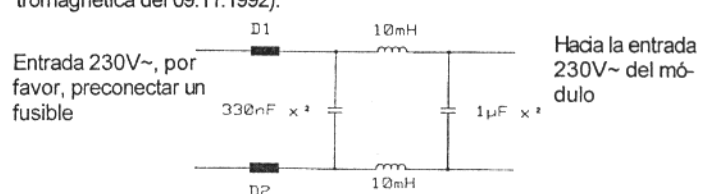

D1/D2 = Choque de banda ancha de VHF, 6-agujeros